

NAVEE Electric Scooter

LV Lietotāja rokasgrāmata

SPU: V40i Pro/V50i Pro



1. Drošības instrukcijas

SVARĪGI! Pirms izstrādājuma lietošanas uzmanīgi izlasiet un saglabāiet turpmākai atsaucei. Detalizētu e-rokasgrāmatu skatiet vietnē www.naveetech.com.

- Šo ierīci nav paredzēts lietot personām (tostarp bērniem) ar ierobežotām fiziskajām, maņu vai garīgajām spējām vai bez pieredzes un zināšanām, ja vien par viņu drošību atbildīgā persona nav nodrošinājusi uzraudzību vai sniegusi norādījumus par ierīces lietošanu.
- Bērni ir jāuzrauga, lai nodrošinātu, ka viņi ar ierīci nespēlējas.
- Šī ierīce ir paredzēta braucējiem, kas vecāki par 8 gadiem, un to var lietot personas ar ierobežotām fiziskām, maņu vai garīgām spējām vai pieredzes un zināšanu trūkumu, ja tās tiek uzraudzītas vai instruētas par ierīces lietošanu drošā veidā un saprot ar to saistītos apdraudējumus.
- Bērni nedrīkst spēlēties ar ierīci. Bērni bez uzraudzības nedrīkst veikt tīrīšanu un lietotāja apkopi.
- Ierīci drīkst lietot tikai ar ierīci pievienoto barošanas bloku.
- Pirms braukšanas, lūdz, vienmēr uzvelciet ķiveres, roku/plaukstu aizsargus, ceļgalu, elkoņu aizsargus un lietojiet citus aizsarglīdzekļus.
- Skrejriteni drīkst izmantot tikai viena persona. Pienākums vienmēr valkāt apavus. Nepārveidojiet transportlīdzekļa lietošanu.
- Šis izstrādājums ir paredzēts tikai personīgai braukšanai un nav paredzēts akrobātiskai lietošanai.
- Izstrādājums ir ieteicams braucējiem, kas vecāki par 16 gadiem un jaunāki par 50 gadiem. Cilvēki, kuri nav piemēroti braukšanai ar šo produktu, ir: (1) personas, kas atrodas alkohola vai narkotisko vielu ietekmē, (2) personas, kas veselības vai fizisku apstākļu dēļ nespēj veikt fiziski smagas aktivitātes, (3) personas, kas nespēj noturēt līdzsvaru vai to nevar kustību traucējumu dēļ, (4) personas, kuru svars pārsniedz svara ierobežojumu, (5) grūtnieces, (6) personas, kam ir redzes un/vai dzirdes traucējumi.
- Braucot ar šo izstrādājumu, ievērojiet vietējos tiesību aktus. Nebrauciet vietās, kur to aizliedz vietējie tiesību akti.
- Braucot valstīs un reģionos, kur nav attiecīgu valsts standartu un noteikumu attiecībā uz elektriskajiem skrejriteniem, lūdz, stingri ievērojiet drošības prasības vadītājiem, kas izklāstītas šajā ekspluatācijas rokasgrāmatā. Brightway innovation Intelligent Technology (Suzhou) Co., Ltd. neuzņemas nekādu tiesību atbildību un solidāru atbildību par nekādiem tipašuma, personīgajiem zaudējumiem, nelaimes gadījumiem, juridiskiem strīdiem un visiem citiem nelabvēlīgiem notikumiem, kas izraisa interešu konfliktus, ko izraisa rīcība, kas neatbilst lietošanas instrukcijai.
- Nebrauciet pa satiksmes joslām vai dzīvojamajās zonās, kur ir atļauta gan transportlīdzekļu, gan gājēju kustība. Ja braucat pa vietu, kas paredzēta gājējiem, kuriem ir tiesības pārvietoties, piemēram, pa gājēju pāreju, nokāpiet no skrejriteņa un stumiet to.
- Pirmajam braucienam neizvēlieties vietas, kur var atrasties bērni, gājēji, mājdzīvnieki, transportlīdzekļi, velosipēdi vai citi šķēršļi un potenciālas briesmas.
- Sagatavošanās darbi, kas nepieciešami šī produkta lietošanai, ietver: nodrošināšanu, ka stūres sistēma ir pareizi noregulēta, visi pievienotie piederumi (piemēram, salokāmā sistēma) ir pareizi pievilkti un nav bojāti, kā arī bremzesu riteņi ir labā stāvoklī.

- Veiciet elektriskā skrejriteņa pamatpārbaudi pirms katra brauciena. Ja ir anormāli apstākļi, piemēram, vaļīgas detaļas, zema akumulatora līmeņa signāls, tukšas riepas vai pārmērīgs riepu nodilums, divainas skaņas, darbības traucējumi un citi neparasti apstākļi, nekavējoties pārtrauciet braukšanu un vēršieties pēc profesionālas palīdzības.
- Veltiet laiku, apgūstot prakses pamatus, lai izvairītos no nopietniem negadījumiem, kas var notikt pirmajos mēnešos. Informācija attiecībā uz praksi un drošu lietošanu (varat atrast timekla vietnē: www.naveetech.com)
- Lai braukšana būtu droša, jums ir skaidri jāredz, kas atrodas jūsu priekšā, un jums jābūt skaidri redzamam citiem.
- Nebrauciet sliktos laika apstākļos, nepietiekamas redzamības apstākļos vai pēc intensīvas fiziskas slodzes.
- Braucot tumsā, ieslēdziet priekšējos lukturus un samaziniet ātrumu.
- Pārliecinieties, vai statīvs ir novietots uz līdzenas virsmas un skrejritenis ir pietiekami stabils, lai stāvētu viens pats, pirms pametat to.
- Šis elektriskais skrejriteenis ir brīvā laika pavadīšanas ierīce. Tomēr, iebraucot sabiedriskā vietā, tas tiks uzskatīts par transportlīdzekli, un uz to attiecas iespējamie drošības riski, kas raksturīgi visiem transportlīdzekļiem. Braukšana, stingri ievērojot šajā rokasgrāmatā sniegtos norādījumus, maksimāli pasargās jūs un citus.
- Lietotājam jāpārbauda lietošanas ierobežojumi saskaņā ar vietējiem noteikumiem. Brauciet ar skrejriteņi pa vietējos tiesību aktos atļautajiem ceļiem vai teritorijām un novietojiet to atļautajās vietās. Ja vietējos tiesību aktos ir atšķirīgi noteikumi par maksimālo ātrumu, noteicošie ir vietējie tiesību akti. Lūdzu, ievērojiet ceļu satiksmes drošības un transportlīdzekļu noteikumus.
- Ievērojiet gājēju tiesības uz ceļu. Braucot centieties tos, īpaši bērnus, neizbiedēt. Kad braucot gājējiem no aizmugures, izmantojiet zvani, lai tos brīdinātu, un samaziniet skrejriteņa ātrumu, lai pabrūktu garām no kreisās puses, un turieties labajā pusē ar nelielu ātrumu (attiecas uz valstīm, kurās transportlīdzekļi brauc labajā pusē). Braucot garām gājējiem, saglabājiet viszemāko ātrumu vai nokāpiet no transportlīdzekļa.
- Vienmēr paredziet savu braukšanas trajektoriju un ātrumu, ievērojot ceļu satiksmes noteikumus, ietves noteikumus un neaizsargātāko iedzīvotāju drošību. Pazinojiet par savu klātbūtni, tuvojoties gājējam vai velosipēdistam, ja jūs neredz vai nedzird. Ejoj kājām, šķērsojiet aizsargājamās pārejas. Šķērsojot aizsargājamās pārejas, stumiet skrejriteņi. Izvairieties no intensīvas satiksmes vietām vai vietām, kur ir daudz cilvēku.
- Ja brauciet ar lielu ātrumu vai ar ātrumu, kas nav piemērots vai adekvāts situācijai (slikti laikapstākļi, slikti segums vai tamlīdzīgi), tas var izraisīt stabilitātes vai vadības zudumu. Lai samazinātu risku, jāievēro visi šajā rokasgrāmatā sniegtie norādījumi. Esiet uzmanīgi, montējot un demontējot izstrādājumu, tas var nokrist un radīt traumas.
- Satiksmei pilsētā ir daudz šķēršļu, kas jāšķērso, piemēram, apmales vai pakāpieni. Ieteicams izvairīties no līnieniem pāri šķēršļiem. Pirms šo šķēršļu šķērsošanas ir svarīgi paredzēt un pielāgot savu trajektoriju un ātrumu gājēja trajektorijai un ātrumam. Ieteicams arī nokāpt no transportlīdzekļa, ja šie šķēršļi kļūst bīstami to formas, augstuma vai slidenuma dēļ.
- Neaizdodiet savu skrejriteņi personai, kas nepazīna tā darbību. Pirms aizdot elektrisko skrejriteņi citiem, pārliecinieties, ka braucējs ir izlasījis šo lietošanas pamācību un noskatījis lietošanas video, kā arī ir sapratis pamatdarbības principus. Atgādiniet braucējiem, ka pareizi jālieto drošības aizsargi, lai nodrošinātu braucēju drošību.
- Sazinieties ar pārdevēju, lai uzzinātu par atbilstošām mācību organizācijām.
- Visos gadījumos rūpējieties par sevi un citiem.
- Jebkura pie stūres piestiprināta slodze ietekmē transportlīdzekļa stabilitāti.
- Nepieskarieties bremžu sistēmai, jo asās malas var radīt traumas. Lietošanas laikā bremzes var sakarst. Pēc lietošanas nepieskarieties.

- A svērtais emisijas skaņas spiediena līmenis ir mazāks par 70 dB(A).
- Lai uzlabotu braukšanas pieredzi, ieteicams veikt regulāru izstrādājuma apkopi.
- Novērsiet lietošanas rezultātā radušās asās malas.
- Nedrīkst izmantot palīgierīces un nekādus papildu elementus, ko nav apstiprinājis ražotājs.
- Regulāra sportlīdzekļa apkope ir drošības faktors.
- Pašpievelkojošie uzgriežņi, kā arī citi pašpievelkojošie stiprinājumi var zaudēt savu efektivitāti un, iespējams, būs jāpievelk.
- Regulāri pārbaudiet dažādu skrūvējamo elementu pievilkšanu, jo īpaši riteņu asu, locīšanas sistēmas, stūres sistēmas un bremžu vārpstas.
- Nemodificējiet vai nepārveidojiet sportlīdzekli, tostarp stūres cauruli un uznavu, stūres kātu, salocīšanas mehānismu un aizmugurējās bremzes.
- Neveiciet nekādas izmaiņas, kas nav norādītas instrukcijās.
- Pārlicinieties, ka skrejritenis transportēšanas laikā ir izslēgts un, ja iespējams, tiek glabāts oriģinālajā iepakojumā.
- Lai izvairītos no nejausām traumām, piemēram, strāvas trieciena un aizdegšanās, ko izraisa nepareiza lietošana, pirms lietošanas rūpīgi izlasiet lietošanas instrukciju un saglabājiet to turpmākai uzziņai.
- Lūdzu, lietojiet šo izstrādājumu saskaņā ar lietošanas pamācībā sniegtajiem norādījumiem. Lietotāji ir atbildīgi par jebkādiem zaudējumiem vai bojājumiem, kas radušies nepareizas šī izstrādājuma lietošanas rezultātā.
- Izslēdziet sportlīdzekli uzlādes laikā vai noteiktā nedarbošanās režīmā.
- Neuzlādējiet, ja uzlādes līgza vai uzlādes kabelis ir slapjš. Pirms uzlādes rūpīgi izlasiet šo rokasgrāmatu.
- Neuzlādējiet skrejriteni, ja apkārtējās vides temperatūra ir augstāka par 40 °C vai zemāka par 0 °C.
- Lūdzam ievērot drošu distanci, kad skrejritenis brauc pa līdzenu ceļu ceļu bez slīpuma. Mitros laika apstākļos bremzēšanas ceļš palielināsies.
- Šī izstrādājuma amortizācija nav regulējama (ja piemērojams).
- Ierīce nav paredzēta lietošanai augstumā, kas pārsniedz 2000 m virs jūras līmeņa.
- Apkalpošanas laikā un detaļu nomaiņas laikā ierīcei jābūt atvienotai no strāvas avota.
- Šī transformatora (lādētāja) ārējo elastīgo kabeli vai vadu nevar nomainīt; ja vads ir bojāts, transformators (lādētājs) jānodod metāllūžņos.
- Ja šī transformatora ārējais elastīgais kabelis vai vads ir bojāts, tas jānomaina ražotājam vai tā servisa pārstāvim vai līdzīgi kvalificētai personai, lai izvairītos no bīstamām situācijām.
- Ja strāvas vads ir bojāts, tas jānomaina ražotājam, tā servisa pārstāvim vai līdzīgi kvalificētām personām, lai izvairītos no bīstamas situācijas.
- Šajā izstrādājumā ir akumulatoru, kurus var nomainīt tikai kvalificēti tehniķi vai pēcpārdošanas serviss.
- Šajā ierīcē ir baterijas, kuras var nomainīt tikai kvalificēti darbinieki.

BRĪDINĀJUMS: Akumulatora uzlādei izmantojiet tikai kopā ar šo ierīci piegādāto noņemamo barošanas bloku. Neizmantojiet cita izstrādājuma akumulatora lādētāju. Uzlādēšanas laikā ievērojiet drošu attālumu no apkārt esošajiem degtspējīgajiem

priekšmetiem.

- **Brīdinājums:** Neizmantojiet trešās puses akumulatoru vai akumulatora lādētāju. Izmantojiet tikai ar LI-0554200130NA barošanas bloku.
- **BRĪDINĀJUMS!** Lai izvairītos no nosmakšanas, plastmasas pārklājumu turiet bērniem nepieejamā vietā.
- **BRĪDINĀJUMS!** Nekad nelietojiet izstrādājumu ūdens avota tuvumā.
- **BRĪDINĀJUMS!** Pārtrauciet lietot izstrādājumu, ja tas ir bojāts.
- **BRĪDINĀJUMS !** Kā jebkurš mehānisks komponents, transportlīdzeklis ir pakļauts augstām slodzēm un nodilumam. Dažādi materiāli un sastāvdaļas var dažādi reaģēt uz nodilumu vai nogurumu. Ja ir pārsniegts paredzētais detaļas kalpošanas laiks, tā var pēkšņi salūzt, tādējādi radot risku, ka lietotājs var gūt traumas. Plaisas, skrāpējumi un krāsas maiņa vietās, kas pakļautas augstām slodzēm, norāda, ka detaļas kalpošanas laiks ir pārsniegts; šādā gadījumā lūdzam sazināties ar pilnvarotu vai specializētu remontdarbu veicēju.

 noņemama barošanas avota daļa

Vides instrukcijas

Skrejriteņi ir uzlādējams litija jonu akumulators, un nepareiza šo akumulatoru izmešana var kaitēt videi. Pirms atbrīvošanas no skrejriteņa veiciet tālāk aprakstītās darbības, lai izņemtu akumulatoru un tos pareizi utilizētu:

1. Pirms akumulatora izņemšanas ir vēlams to iztukšot un pārlicināties, ka skrejriteņis ir atvienots no strāvas padeves. Pēc tam atskrūvējiet skrejriteņa apakšējo vāku, lai to izņemtu.
2. Atvienojiet baterijas savienotāju un pēc tam izņemiet baterijas. Nebojājiet baterijas korpusu, lai izvairītos no traumu riska. Nelietojiet bateriju, ja tā ir bojāta, izdala dīvainu smaku, dūms vai arī ir pārkarusī. Bateriju, kurai ir noplūdes, neturiet citu objektu tuvumā.
3. Izņemto akumulatoru nogādājiet profesionālā pārstrādes uzņēmumā.

Lai atrastu kvalificētu servisa veikalu, sazinieties ar mums pa e-pastu service@navee.tech/www.naveetech.com

2. Iepakojuma saturs

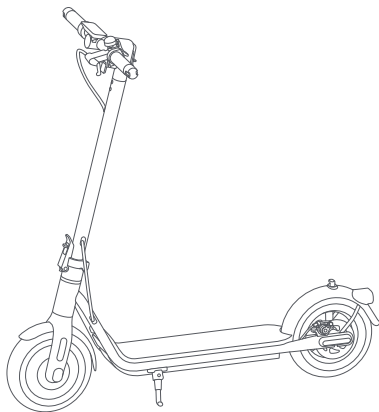

Elektriskā skrejriteņa



Svarīga informācija



QSG

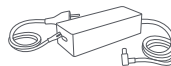

Akumulatora lādētājs



Sešstūru atslēga

Elektriskā skrejriteņa

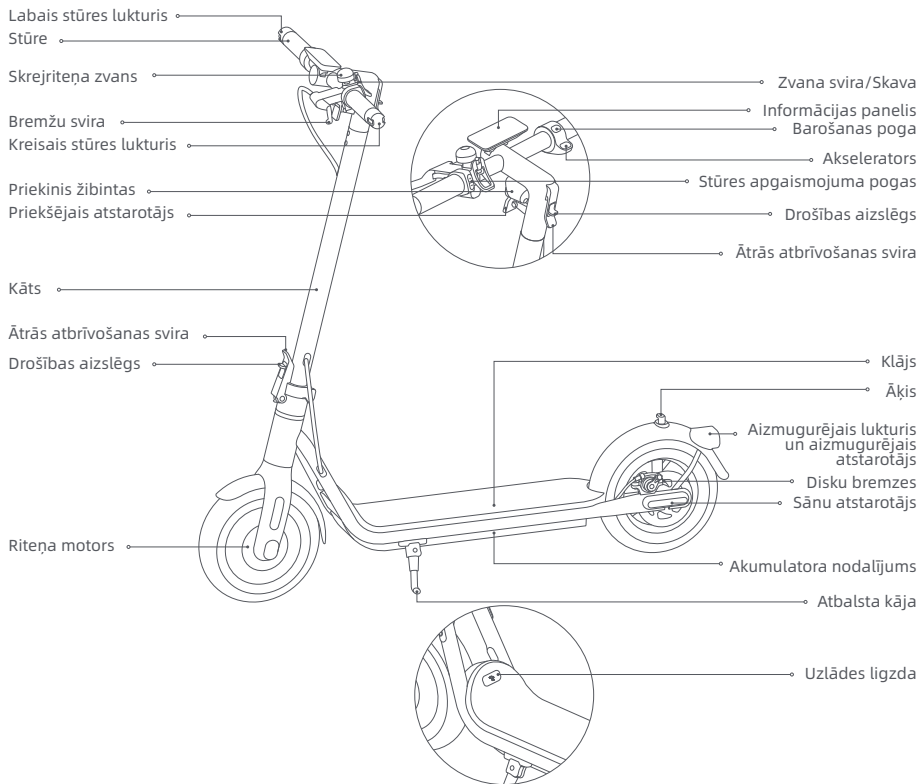

Ilustrācijās šajā rokasgrāmatā ir tikai atsauces, faktiskais izskats ir atkarīgs no faktiskā produkta.

3. Izstrādājuma pārskats

Informācijas panelis

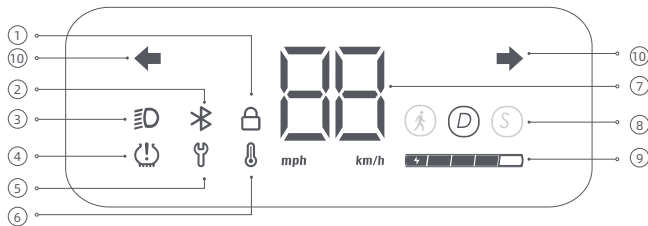

① Slēdzene: Ja ikona iedegas, tas norāda, ka skrejritenis ir bloķēts. Jūs skrejriteni varat bloķēt/atbloķēt, izmantojot lietotni NAVEE.

② Bluetooth: Bluetooth ikona vienmēr ir ieslēgta, norādot, ka skrejritenis ir sekmīgi savienots ar mobilo ierīci.

③ Lukturi: Kad skrītlušlidoņtājs ir ieslēgts, nospiediet barošanas pogu, lai atvērtu/izslēgtu lukturi un aizmugurējos lukturus. Vai arī jūs varat aktivizēt automatisko sensoru, izmantojot lietojumprogrammu. Brauciena laikā lukturi un aizmugurējie lukturi automatiski ieslēdzas/izslēdzas atkarībā no apkārtējās gaismas spilgtuma.

Piezīme. Pēc automatiskās gaismas jutīguma aktivizēšanas, ja manuāli ieslēdzat gaismu vai ieslēdzat gaismu, šī funkcija tiks īslaicīgi pārtraukta. Jums ir jāatsāk elektriskā skrītlušlidošana, lai tas stātos spēkā.

④ Inflācija: riepu apkopes atgādinājumu varat iestatīt, izmantojot lietotni NAVEE. Ja ir ieslēgta gaisa spiediena ikona, tas nozīmē, ka ir pienācis laiks veikt riepu apkopi.

Padomi. Pēc apkopes darbu veikšanas izpildiet lietotnē sniegtos norādījumus vai arī vienlaikus nospiediet bremzēšanas un barošanas avota taustiņu, lai informācijas panelī izslēgtu atgādinājumu par riepu piepumpēšanu.

⑤ Kļūdas paziņojums: Kad tiek rādīta uzgriežņu atslēgas ikona sarkanā krāsā, tas norāda, ka skrejritenim radusies kļūda.

⑥ Temperatūras brīdinājums: Ja akumulatora temperatūra ir pārāk augsta vai pārāk zema, termometra ikona būs ieslēgta. Izmantojiet vai uzlādējiet skrejriteni tikai pēc tam, kad akumulatora temperatūra ir atgriezies normālā darba diapazonā.

⑦ Spidometrs: Tas parāda pašreizējo ātrumu, kad skrejritenis darbojas. Ja rodas skrejriteņa darbības problēmas, tas parāda kļūdas kodu. Kad skrejritenis tiek uzlādēts, tas parāda pašreizējo akumulatora uzlādes līmeni.*



⑧ Braukšanas režīmi: Ķ nozīmē iešanas režīmu, un tajā maksimālais ātrums ir 6 km/h; kad šis režīms ir ieslēgts, aizmugurējais lukturis mirgo sarkanā krāsā. D ir standarta režīms. S ir sporta režīms.

⑨ Akumulatora uzlādes līmenis: Akumulatora uzlādes līmeni norāda 5 joslas, no kurām katra atbilst aptuveni 20 % nopilna akumulatora.

⑩ Stūres indikācija: Kad skrejritenis ir ieslēgts, nospiediet kreiso vai labo stūres pogu, tad mirgo atbilstošais stūres indikators un indikators vadības panelī. Tikmēr zummers reaģē ar tādu pašu frekvenci. Nospiediet pogu vēlreiz, lai izslēgtu stūres gaismu.

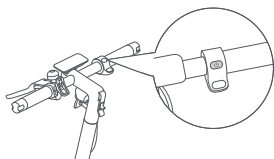
Barošanas poga



Nospiediet pogu , lai skrejriteni ieslēgtu, un turiet pogu  līdz 3 sekundēs, lai skrejriteni izslēgtu. Kad skrejritenis ir ieslēgts, nospiediet vienu reizi, lai ieslēgtu/izslēgtu priekšējo un aizmugurējo lukturi, nospiediet divas reizes, lai mainītu braukšanas režīmu.

Piezīme: Ja skrejritenis vairāk par 10 minūtēm ir gaidstāves režīmā, tas automātiski izslēdzas. Gaidstāves režīms nozīmē, ka skrejritenis tiek lādēts vai arī nav bloķēts, ja tas ir ieslēgts un nedarbojas.

4. Montāža

1. Pilnībā iztaisnojiet vertikālo kolonnu; paceliet drošības slēdzeni un cieši piespiediet salokāmo uzgriežnatslēgu. Pēc tam atveriet balsta kāju.

2. Nospiediet drošības slēdzeni un izvelciet atpakaļ atbrīvošanas sviru. Pēc tam pagrieziet stūri par 90° pretēji pulkstenrādītāja virzienam un bidiet atpakaļ atbrīvošanas sviru uz iekšu.

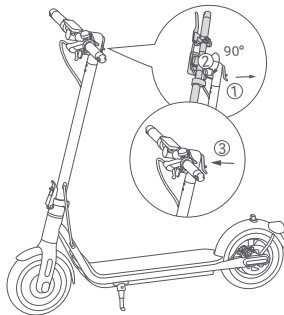
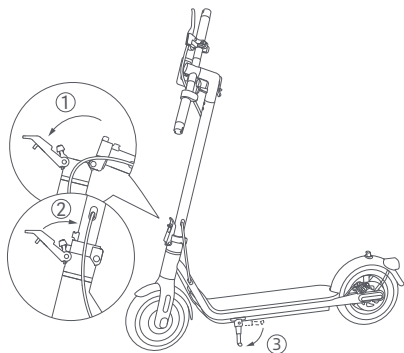

5. Uzlāde

Skrejritenis ir pilnībā uzlādēts, kad akumulatora lādētāja gaismas diodes indikators no sarkanās krāsas pārslēdzas zaļā.

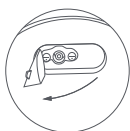
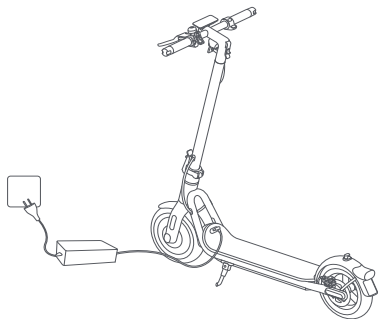

1. Atveriet uzlādes porta vāku.



2. Pievienojiet akumulatora lādētāju uzlādes ligzdai.



3. Pēc uzlādes izvelciet kontaktdakšu un cieši aizveriet uzlādes porta vāku.

BRĪDINĀJUMS!

- Lai izvairītos no iespējamiem bojājumiem vai aizdegšanās, izmantojiet tikai oriģinālo akumulatora lādētāju. Uzlādes laikā izslēdziet transportlīdzekli vai ieslēdziet noteiktu neekspluatācijas režīmu.
- Skrejriteni lādējiet telpās un nekad nepakļaujiet to lietus iedarbībai. Lūdzu, neģlabājiet skrejriteņa korpusu siltuma avotu, atklātas liesmas un uzliesmojošu un/vai sprādzienbīstamu gāzu (saspiestā un šķidrā stāvoklī) tuvumā.

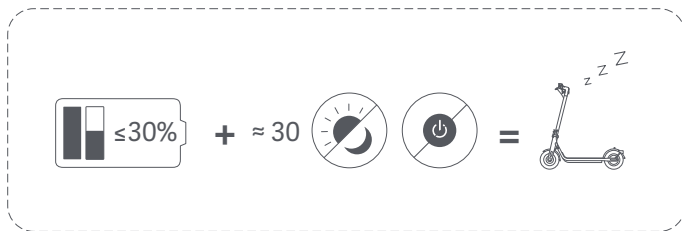

Ja skrejritenis ir izslēgts aptuveni mēnesi un skrejriteņa akumulatora uzlādes līmenis ir zemāks par 30%, tas pāriet uz miega režīmu. Šajā gadījumā skrejriteni nevar ieslēgt. Lai izietu no miega režīma, uzlādējiet skrejriteni apmēram trīs sekundes, lai aktivizētu akumulatoru.

6. Savienojuma izveide ar NAVEE lietotni

Piezīme: jūsu drošībai jauno skrejriteni nevar pilnībā aktivizēt, pirms tas nav savienots ar mobilo tālruni; pēc ieslēgšanas tas nepārtraukti izdos pikstienu skaņu un tā ātrums tiks ierobežots līdz 10 km/h. Ja skrejritis tiek lietots pirmo reizi, tas ir jāaktivizē, izmantojot lietotni NAVEE, kur varat sekot drošības pamācībai. Pēc skrejriteņa aktivizēšanas pikstienu skaņa tiks pārtraukta un ātruma ierobežojums tiks atcelts.

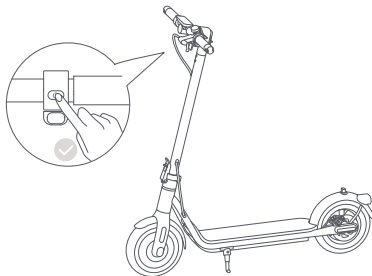

1. Skenējiet QR kodu, lai lejupielādētu un instalētu lietotni, pēc tam varat reģistrēties/ieteikties.



2. Ieslēdziet skrejriteni; mirgojoša Bluetooth ikona norāda, ka skrejritis gaida savienojuma izveidi.

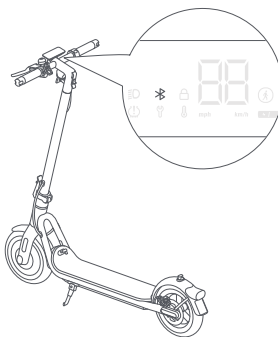

3. Atveriet lietotni NAVEE, noklikšķiniet uz [Saisīt manu ierīci] un izpildiet norādījumus, lai izveidotu savienojumu ar skrejriteni.

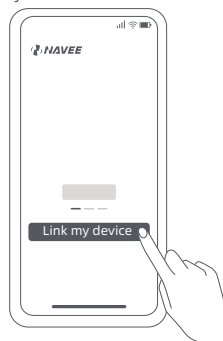

Bluetooth atiestatīšana

Pārliecinieties, ka skrejriteņis ir ieslēgts. Nospiediet bremžu sviru un 5 reizes nospiediet barošanas pogu, lai atiestatītu. Kad skrejriteņis atskaņo pikstienu, tas ir sekmīgi atiestatīts.

Rūpnīcas iestatījumu atjaunošana

Pārliecinieties, ka skrejriteņis ir ieslēgts. Nospiediet bremžu sviru un vienlaikus nospiediet un turiet barošanas pogu 7 sekundes. Kad atskan pikstiens, skrejriteņa rūpnīcas iestatījumi ir atjaunoti. Šī darbība pilnībā izdzēsīs skrejriteņi saglabātos datus, tāpēc rīkojieties piesardzīgi.

Piezīme: braukšanas laikā vai tad, kad skrejriteņis ir bloķēts, nav iespējams atjaunot rūpnīcas iestatījumus.

7. Braukšanas sākšana

Pārbaude pirms braukšanas

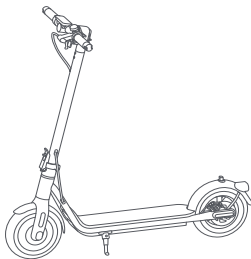

Pirms katra brauciena pārbaudiet skrejriteņa stāvokli, tostarp riepu stāvokli, atlikušo akumulatora līmeni un skrejriteņa korpusa stāvokli, un pārliecinieties, ka neviena daļa nav vaļīga vai bojāta.

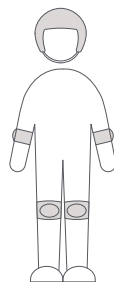

Pirms braukšanas, lūdzu, vienmēr uzvelciet ķiveres, roku/plaukstu aizsargus, ceļgalu, elkoņu aizsargus un lietojiet citus aizsarglīdzekļus.

Piezīme: Pirms braukšanas pārbaudiet riepu spiedienu. Ieteicamais spiediens riepās ir 45–50 psi.

Iedarbināšana un paātrināšana

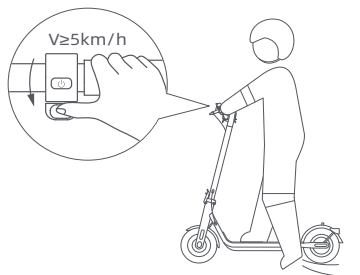

Ar vienu kāju nostāieties uz klāja un ar otru lēnām atspērieties pret zemi. Kad skrejriteņš sāk kustēties, novietojiet abas kājas uz pamatnes un viegli nospiediet akceleratoru.

Piezīme: Šo elektrisko skrejriteņi darbina elektromotors. Jūsu drošībai akceleratoru var izmantot tikai tad, kad skrejriteņa ātrums pārsniedz 5 km/h.

Paātrināšana, bremzēšana un novietošana stāvvietā

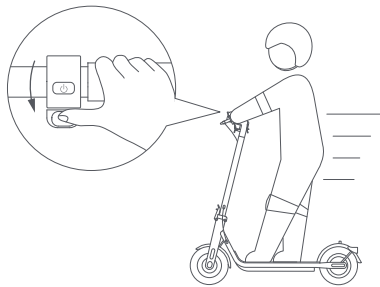

Atlaidiet akceleratoru, lai paātrinātu braukšanu, un nospiediet bremžu sviru, lai strauji bremzētu.

Stūrēšana

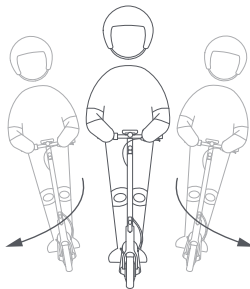

Pagriezienu laikā lieciet ķermeņi stūrēšanas virzienā un lēnām grieziet stūri.



Kad skrejriteņš sāk kustēties lēnāk vai apstājas, nolaidiet kāju uz zemes, lai nokāptu no tā. Novietojot skrejriteņi, nolieciet atbalsta kāju.

BRĪDINĀJUMS PAR STĀVVIETNI

- Nenovietojiet skrejriteni uz nogāzes.
- Pārliecinieties, vai stāvis ir novietots uz līdzenas virsmas un skrejritenis ir pietiekami stabils, lai stāvētu viens pats, pirms pametat to.



BRĪDINĀJUMS: Lai kāds jūsu skrejriteni neizmantotu bez atļaujas, jūs, kad skrejritenis novietots stāvvietā, varat bloķēt to.

8. Skrejriteņa bloķēšana/atbloķēšana

Kad skrejritenis ir bloķēts, motors tiek bloķēts un visas ikonas vadības panelī automātiski nodzīst, izņemot Bluetooth ikonu un bloķēšanas ikonu. Ja skrejritenis pārsniedz Bluetooth savienojuma diapazonu, Bluetooth tiks atvienots un tā ikona nodzīstīs.

Ja skrejritenis ir bloķēts lietotnē, motors tiks bloķēts un barošanas poga nedarbosies. Ja skrejritenis tiek pārvietots piespiedu kārtā, tā priekšējais ritenis nevar normāli kustēties un radīsies rites pretestība, kuru pavada skaņas signāls un vibrējošs brīdinājums tālrunī. Šī funkcija nevar novērst skrejriteņa nozagšanu, lūdzu, uzglabājiet savu skrejriteni drošā vietā.

Skrejritenis pēc 24 stundām pēc bloķēšanas automātiski izslēdzas un, ja to atkal ieslēdz, bloķēšana turpinās. Lai skrejriteni atbloķētu, lietotnē pieskarieties vienumam "Atbloķēt". Skrejriteņa bloķēšana patērē tā jaudu, lūdzu, izmantojiet šo funkciju ar prātu.



Piesardzības pasākumi

Ievērojiet: pirms izstrādājuma lietošanas rūpīgi izlasiet un ievērojiet šādu svarīgu drošības informāciju.

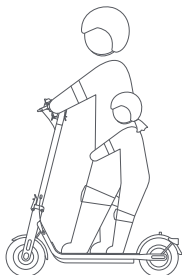

Šo izstrādājumu var lietot tikai viena persona; vienlaikus nevediet citas personas.

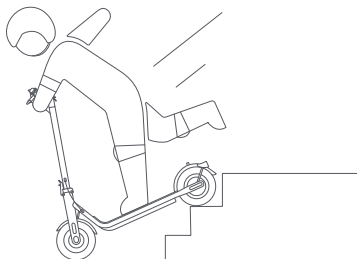

Nemēģiniet braukt augšup vai lejup pa kāpnēm, kā arī lēkt pāri šķēršļiem.

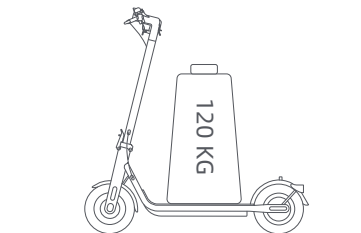

Neizmantojiet šo izstrādājumu, pārsniedzot norādīto maksimālo slodzi (120 kg).

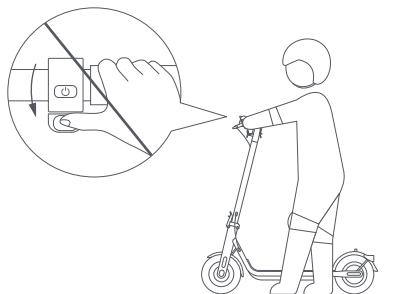

Nenospieties akšeleratoru, kad ejat blakus skrejriteņim.

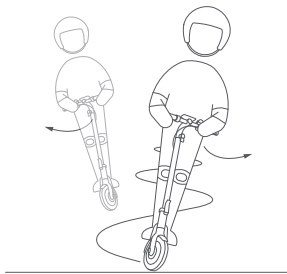

Lielā ātrumā strauji nemainiet stūrēšanas virzienu.

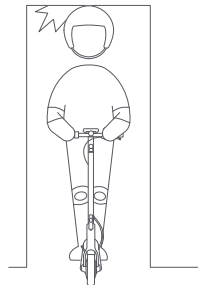

Esiet piesardzīgi, lai neatsistu galvu pret durvju rāmja, lifta vai citiem šķēršļiem virs galvas.

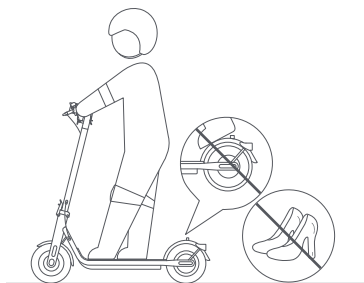

Lūdzu, braucot nevalkāiet augstpapēžu kurpes.
Neturiet kājas uz aizmugurējā dubļusarga.



Vadot skrejriteni, nelietojiet mobilo tālruni un austiņas.

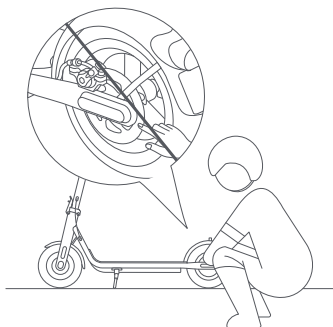

Nepieskarieties disku bremzēm.

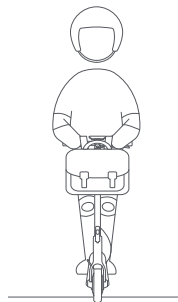

Neuzkariniet somas vai citus smagus priekšmetus uz stūres.



Lūdzu, nelietojiet skrejriteni sliktos laikapstākļos, piemēram, lietū, ja snieg, miglā, krusas apstākļos, kā arī tad, ja ceļš ir slidens vai apledojis. Ja ceļā saskarīties ar iepriekš minētajām situācijām, lūdzu, neveiciet ārkārtas pārtraukumu. Ieturiet distanci un samaziniet ātrumu, lai nokāptu no braucamā līdzekļa. Jūs varat pārvietoties iēšus ar savu skrejriteni vai salikt to transportēšanai.



Neveiciet bīstamas darbības braukšanas laikā, piemēram, braucot ar vienu kāju vai vienu roku. Nodrošiniet, ka uz elektriskā skrejriteņa atrodas abas kājas un rokas.

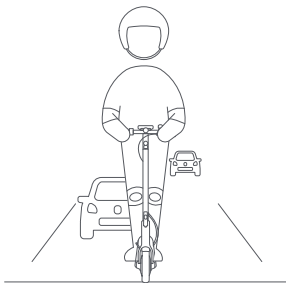

Ja vien vietējie likumi neparedz citādi, ir aizliegts braukt pa lielceļiem, autoaģistrālēm un ātrgaitas ceļiem.



Ja ceļš ir nelīdzens vai ir citādi slikti ceļa apstākļi, laikus samaziniet ātrumu un brauciet uzmanīgi vai nokāpiet no transportlīdzekļa. Skrejritenis ir īpašs braukšanas līdzeklis. Lūdzu, centieties braukt pa līdzeniem ceļiem bez bedrēm.

9. Salocīšana/izvēšana un pārnēsāšana

Pirms salocīšanas skrejriteņis obligāti ir jāizslēdz.

Salocīšana

1. Turiet stūri, nospiediet drošības slēdzeni un izvelciet ātrās atbrīvošanas sviru. Pēc tam pagrieziet stūri par 90° pulksteņrādītāja virzienā un bidiet ātrās atbrīvošanas sviru uz iekšu.

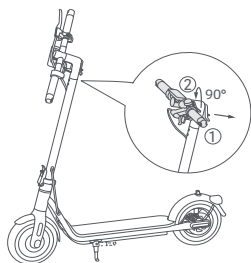

2. Turiet aiz kāta, nospiediet drošības slēdzeni, izvelciet ātrās atbrīvošanas sviru, pēc tam salieciet kātu.

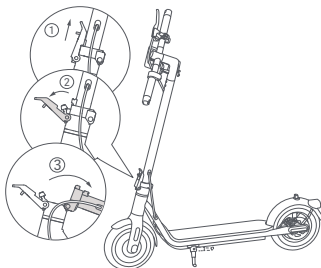

3. Saskaņojiet skavu ar āķi un nostipriniet tos kopā.

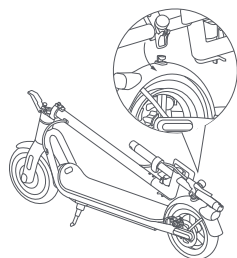

Pārnēsāšana

Turiet kātu vienā vai abās rokās, lai pārnēsātu.

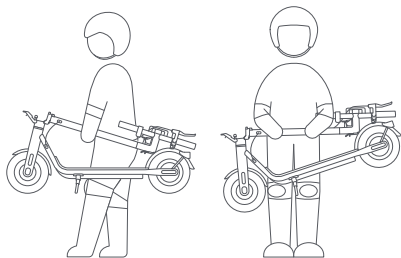

Izvēšana

Velciet skavu uz augšu, lai atbrīvotu to no āķa. Paceliet kātu, pēc tam paceliet drošības aizslēgu un virziet ātrās atbrīvošanas sviru uz iekšu līdz galam.

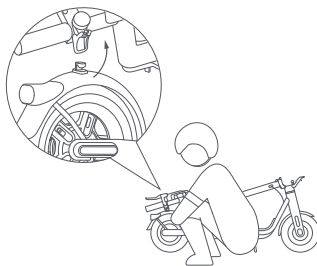

Drošības padomi: paceļot skrejriteņa kātu, NEKAD nelieciet rokas starp savienojuma vietām, jo tas var izraisīt nopietnas traumas.

10. Apkope

Tīrīšana

Tīrīšanas laikā pārliecinieties, ka skrejritenis ir izslēgts, uzlādes kabelis ir atvienots un gumijas atloks ir aizvērts.

Noslaukiet galveno rāmi ar mīkstu, mitru drānu, grūti noņemamus netīrumus var notīrīt ar zobu birsti. Pēc tam noslaukiet visas vietas ar sausu drānu.

BRĪDINĀJUMS!

- Nemasgājiet skrejriteni ar augstspiediena ūdens strūklu.
- Netīriet skrejriteni ar kodīgu tīrīšanas līdzekli, jo tas bojās skrejriteņa ārējo un iekšējo struktūru.

Akumulators

Lai pagarinātu akumulatora kalpošanas laiku, akumulatoru vienmēr uzlādējiet pirms pilnīgas izlādēšanās.

Braucot, uzglabājot vai uzlādējot, nepārsniedziet norādīto temperatūras robežu (skat. tehnisko raksturojumu). Neievērojot lietošanas, glabāšanas vai uzlādes norādījumus, akumulators var tikt bojāts, netikt uzlādēts un zaudēt garantiju.

Pilnībā uzlādēta skrejriteņa aptuvenais gaidstāves laiks ir 120–180 dienas. Ja tas netiek lietots ilgu laiku, tas ir jāuzlādē ik pēc 30 dienām. Lūdzu, pievērsiet uzmanību gaidstāves laikam, lai novērstu neatgriezeniskus akumulatora bojājumus, ko izraisa uzlādes pārtraukšana.

BRĪDINĀJUMS!

- Neizmantojiet citu modeļu vai zīmolu akumulatorus, jo var rasties drošības risks.
- Lai izvairītos no iespējamiem bojājumiem vai aizdegšanās, izmantojiet tikai oriģinālo akumulatora lādētāju.
- Ja akumulators ir bojāts vai piesūcināts ar ūdeni, to neuzlādējiet un neturpiniet lietot.
- Neizņemiet akumulatoru. Akumulatora izņemšana ir sarežģīta, un nepareiza darbība var ietekmēt skrejriteņa darbību.

Uzglabāšana

Ja skrejritenis netiks lietots ilgāku laiku, pilnībā uzlādējiet to, pēc tam izslēdziet un uzglabājiet vēsā, sausā vietā. Lai nepieļautu akumulatora bojājumus, uzlādējiet skrejriteni vismaz reizi 2 mēnešos. Pārliecinieties, ka skrejritenis transportēšanas laikā ir izslēgts un, ja iespējams, tiek glabāts oriģinālajā iepakojumā.

BRĪDINĀJUMS!

- Lūdzu, neatstājiet skrejriteni ilgstoši karstos saules staros vai ļoti mitrā vietā.
- Lūdzu, nenovietojiet skrejriteni viegli uzliesmojošu materiālu tuvumā.
- Šajā izstrādājumā ir iebūvēts litija akumulators, un to drīkst transportēt tikai tad, ja to atļauj vietējie tiesību akti.

Riepu piepumpēšana

Katru mēnesi pārbaudiet riepu spiedienu un, ja tas ir pārāk zems, piepumpējiet riepas. Ieteicamais riepu spiediens ir 45-50 psi.

BRĪDINĀJUMS! Riepas noņemšana ir ļoti sarežģīta. Lūdzu, nenoņemiet riepu patstāvīgi. Nepareiza darbība var ietekmēt skrejriteņa darbību. Lūdzu, sazinieties ar profesionālu atbalstu.

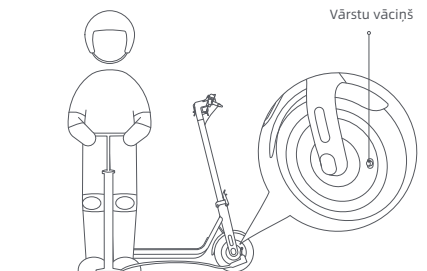

Disku bremžu regulēšana

Instruments: 4 mm sešstūru atslēga (instruments jāsaģatavo lietotājam).

Pirms regulēšanas pārliecinieties, ka elektriskais skrejriteņis ir izslēgts un netiek uzlādēts. Ja bremzes ir pārāk ciešas, izmantojiet instrumentu, lai atlaistu regulēšanas skrūvi pretēji pulksteņrādītāja kustības virzienam un virziet bremžu trosi uz iekšu, un pēc tam pievelciet regulēšanas skrūvi; ja bremzes ir pārāk vaļīgas, izmantojiet instrumentu, lai atlaistu regulēšanas skrūvi pretēji pulksteņrādītāja kustības virzienam, velciet bremžu trosi uz āru un pēc tam pievelciet regulēšanas skrūvi.

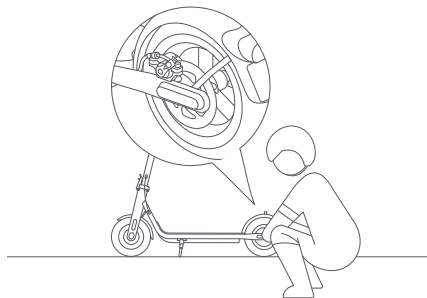

Skrejriteņa tehniskās apkopes grafiks (ieteicams):

Regulāra skrejriteņa apkope var palīdzēt uzturēt skrejriteni kārtībā un labā stāvoklī, novērst drošības apdraudējumus, samazināt bojājumus, palēnināt skrejriteņa nolietošanos un pagarināt tā kalpošanas laiku.

Pozīcija	Apkalpošanas objekts	Darbības	Katru mēnesi	Ik pēc 3 mēnešiem	Ik pēc 500 km/6 mēnešiem	Ik pēc 1000 km/1 gada	Ik pēc 10 000 km/3 gadiem
Riepas	Riepu spiediens	Piepumpējiet riepu, līdz tās spiediens sasniedz 45-50 psi.	√		√	√	√
	Riepu protektora nodilums	Pārbaudiet, vai riepa nav saplaisājusī, deformējusies, nodilusi utt.			√	√	√
Skrūves	Stūres montāžas skrūves	Pievelciet skrūvi, kas savieno stūres bloku ar stūres kātu (ieteicamais griezes moments ir $4,8 \pm 0,2$ N-m).		√	√	√	√
		Pievelciet akseleratora skrūvi (ieteicamais griezes moments ir $1,6 \pm 0,1$ N-m).					
		Pievelciet bremžu sviras skrūvi (ieteicamais griezes moments ir $5 \pm 0,2$ N-m).				√	√
	Disku bremžu suportu	Pievelciet skrūvi, kas nostiprina disku bremžu suportu (ieteicamais griezes moments ir $3,5 \pm 0,5$ N-m).			√	√	√

Pozīcija	Apkalpošanas objekts	Darbības	Katru mēnesi	Ik pēc 3 mēnešiem	Ik pēc 500 km/6 mēnešiem	Ik pēc 1000 km/1 gada	Ik pēc 10 000 km/3 gadiem
Funkcijas	Bremžu regulēšana	Pirms regulēšanas pārļiecinieties, ka skrejritenis ir izslēgts un netiek uzlādēts. Regulēšanas laikā pavelciet bremžu troses galu, lai troses būtu cieša. Instruments: 4 mm sešstūru atslēga (instruments jāsgatavo lietotājam). Piezīmes: - Ja bremzes ir pārāk ciešas, izmantojiet instrumentu, lai atskrūvētu skrūvi valīgāk, griežot to pretēji pulksteņrādītāja kustības virzienam, izvelciet disku bremžu sviru uz āru un pēc tam skrūvi pievelciet. Ja bremzes ir pārāk valīgas, ar instrumentu atskrūvējiet skrūvi, griežot to pretēji pulksteņrādītāja kustības virzienam, izstumiet disku bremžu sviru uz priekšu un pēc tam pievelciet skrūvi.			✓	✓	✓
	Uzlāde	Uzlādējiet skrejriteni piemērotā temperatūrā. Uz akumulatora lādētāja esošais indikators ir sarkans, kad skrejritenis tiek uzlādēts, un kļūst zaļš, kad skrejritenis ir pilnībā uzlādēts. Uz informācijas paneļa uzlādes laikā vienlaikus tiks parādīts uzlādes statuss.			✓	✓	✓
	Stūre	Pagrieziet stūri 60° leņķī pa kreisi un pa labi, lai pārļiecinātās, ka pagrieziena leņķis ir pareizs un stūrēšana nerada pretestību.				✓	✓
Svarīgi komponenti	Akumulatora montāža	Pilnībā uzlādējiet skrejriteni, pirms atstājat to ilgstoši neizmantojot, un ieslēdziet to uzlādei ik pēc 60 dienām.					✓

Ja riteņi, bremžu kluči un citas nolietojuma detaļas ir nolietojušās vai bojātas un ir jānomaina, lūdzu, laikus sazināties ar pēcpalīdzības servisu.

11. Tehniskais raksturojums

Izstrādājums	Nosaukums	NAVEE elektriskais skrejritenis			
	Modelis	V40i-E	V40i-D	V50i-E	V50i-D
Izmēri	Transportlīdzeklis: garums × platums × augstums (mm) ^[1]	1147 × 572 × 1158		1146 × 573 × 1156	
	Pēc salocīšanas: garums × platums × augstums (mm)	1194 × 163 × 513		1194 × 163 × 514	
Neto svars	Transportlīdzekļa neto svars (kg)	17,7		18,3	
Braucējs	Slodzes diapazons (kg)	25-120			
	Vecums (gadi)	16 - 50			
	Garums (cm)	120 - 200			
Samontēts elektriskais skrejritenis	Maks. ātrums (km/h)	25	20	25	20
	Vispārējais nobraukums (km) ^[2]	Aptuveni 40		Aptuveni 50	
	Maks. kāpšanas leņķis (%)	Aptuveni 18			
	Piemērotas virsmas	Cementa vai asfalta ceļš, kurā apmales ir mazākas par 1 cm vai			
	Darba temperatūra (°C)	spraugas šaurākas par 3 cm.			
	Uzglabāšanas temperatūra (°C)	-10 līdz 40			
	IP novērtējums	-20 līdz 45			
Akumulatora komplekss	Uzlādes laiks (h)	IPX5			
	Modelis	Aptuveni 6		Aptuveni 8	
	Nominālais spriegums (VDC)	36			
	Maks. uzlādes spriegums (VDC)	42			
	Nominālā enerģija (Wh)	275,4		367,2	
	Viedā akumulatora vadības sistēma	Aizsardzība pret pārkaršanu, īssavienojumu, pārslodzi, pārmērīgu izlādi un uzlādi			
	Parastās uzlādes temperatūras diapazons (°C)	0-40			
Riteņu motors	Nominālā jauda (Ah)	7,65		10,2	
	Nominālā jauda (kW; W)	0,35; 350			
	Modelis ^[3]	LI-0554200130NA			
Akumulatora lādētājs	Izejas jauda (kW; W)	0,0533; 53,3			
	Ieejas spriegums (VAC)	100-240 V- 50-60 Hz			
	Maks. izejas spriegums (VDC)	42,0			
	Nominālā jauda (VDC; A)	41,0; 1,3			
Riepas	Priekšējās un aizmugurējās riepas	10 collu pneimatiskā riepa			
Bluetooth	Frekvenču josla (s)	2,4000-2,4835 GHz			
	Maks. RF jauda (dBm)	8			

[1] Transportlīdzekļa augstums: no zemes līdz skrejriteņa augšai.

[2] Vispārējais nobraukums: mērīts, kad nav vēja un 25 °C temperatūrā, pilnībā uzlādēts, skrejritenim braucot ar pastāvīgu ātrumu 15 km/h uz līdzēnas virsmas ar 75 kg slodzi.

[3] Lai uzlādētu akumulatoru, izmantojiet tikai komplektā iekļauto akumulatora lādētāju. Lūdzu, skatiet akumulatora lādētāja parametrus sadaļā Tehniskais raksturojums.

12. Preču zīme un juridiskais paziņojums

NAVEE ir Suzhou Brightway Ltd. reģistrēta preču zīme, un visas tiesības tiek paturētas.

13. Drošības brīdinājumi



Bīstamība!
Pirms lietošanas izlasiet lietotāja rokasgrāmatu.



BRĪDINĀJUMS
Rūpīgi izlasiet un uzglabājiet turpmākai uzzīnai



BRĪDINĀJUMS
Karsta virsma



Nepakļaut mitruma iedarbībai



Lukturi



SMPS ar iekļautu pret isslēgumu drošu izolācijas transformatoru (integrēti vai neintegrēti)



SMPS (komutācijas barošanas bloks)



Laika nobīdes miniatūras drošinātāja saīte, kur X ir laika/strāvas raksturliķnes simbols, kā norādīts IEC 60127



BRĪDINĀJUMS
Tikai lietošanai iekštelpās (attiecas uz lādētāju).



BRĪDINĀJUMS
I klases iekārta



BRĪDINĀJUMS
Asas malas.



≤5000m

Lādētājs ir paredzēts lietošanai augstumā, kas nepārsniedz 5000 m.



Stūres gaisma



Līdzstrāva



Mainstrāva



Lādētāja izejas polaritāte, centrālais pozitīvs

14. Problēmu novēršana

Kļūdu kodi	Iemesli	Risinājumi
10	Informācijas paneļa kļūme	Lūdzu, savlaicīgi sazinieties ar pēc pārdošanas servisu, lai noteiktu kļūmes un veiktu remontu.
11/12/28/29/40	Kontrollera kļūme	
14	Akseleratora kļūme	Lūdzu, pārbaudiet, vai akselerators ir atgriezts savā pozīcijā, pretējā gadījumā tas nevar normāli darboties.
		Lūdzu, savlaicīgi sazinieties ar pēc pārdošanas servisu, lai noteiktu kļūmes un veiktu remontu, ja akseleratora vadu instalācija ir vaļīga vai bojāta.
15	Bremžu kļūme	Lūdzu, pārbaudiet, vai bremžu svira ir atgriezta savā pozīcijā, pretējā gadījumā tā nevar darboties normāli.
		Ja bremžu stieņa vadi ir brīvi vai bojāti, lūdzu, nekavējoties sazinieties ar pēc pārdošanas servisa nodaļu, lai veiktu pārbaudi un uzturēšanu.
18	Motora kļūme	Lūdzu, savlaicīgi sazinieties ar pēc pārdošanas servisu, lai noteiktu kļūmes un veiktu remontu.
50	Bateriju paka pārkarsusi	Ļaujiet motorolleram atdzist un nelietojiet to, kamēr temperatūra nav normalizējusies.

15. Sertifikācija

Bīstamo vielu ierobežošanas direktīva (RoHS)

Šis Brightway Innovation Intelligent Technology (Suzhou) Co., Ltd." produkts ar iekļautajām daļām (kabeļi, vadi utt.) atbilst dažu bīstamu vielu izmantošanas ierobežojumiem elektriskās un elektroniskās iekārtās 2011/65/ES pielikumā. II un tā grozījumu Direktīvā (ES) 2015/863.

ES atbilstības deklarācija



Šī ierīce atbilst ES prasībām par elektromagnētisko lauku iedarbības ierobežošanu uz plašu sabiedrību veselības aizsardzības nolūkā.

Ar šo Brightway Innovation Intelligent Technology (Suzhou) Co., Ltd. paziņo, ka radioiekārtas tips V40i-E, V40i-D, V50i-E un V50i-D atbilst Direktīvai 2014/53/ES un 2006/42/EK. Pilns ES atbilstības deklarācijas teksts ir pieejams šajā tīmekļa vietnē: www.naveetech.com.

Eiropas Savienības atbilstības deklarācija

Informācija par akumulatoru pārstrādi Eiropas Savienībā



Akumulatori vai akumulatoru iepakojums ir marķēts saskaņā ar Eiropas Direktīvu 2006/66/EK un grozījumiem 2013/56/ES par baterijām un akumulatoriem un bateriju un akumulatoru atkritumiem. Direktīva nosaka izlietoto bateriju un akumulatoru atgriešanas un pārstrādes sistēmu, kas piemērojama visā Eiropas Savienībā. Šī etiķete tiek uzlikta dažādiem akumulatoriem, lai norādītu, ka akumulatoru nedrīkst izmest un pēc kalpošanas laika beigām to nepieciešams utilizēt saskaņā ar šo direktīvu.

Saskaņā ar Eiropas Direktīvu 2006/66/EK un grozījumiem 2013/56/ES baterijas un akumulatori ir marķēti, lai norādītu, ka tie ir jāvāc atsevišķi un jāpārstrādā pēc to nolietojšanās. Uz akumulatora etiķetes var būt arī attiecīgā metāla ķīmiskais simbols (Pb - svins, Hg - dzīvsudrabs, Cd - kadmījs). Bateriju un akumulatoru lietotāji baterijas un akumulatorus nedrīkst izmest kā nešķirotus sadzīves atkritumus; ir jāizmanto klientiem pieejamā savākšanas sistēma bateriju un akumulatoru nodošanai, pārstrādei un apstrādei. Klientu līdzdalība ir svarīga, lai mazinātu jebkādu iespējamo bateriju un akumulatoru ietekmi uz vidi un cilvēku veselību bīstamo vielu iespējamās klātbūtnes dēļ.

Pirms elektrisko un elektronisko iekārtu (EEI) ievietošanas atkritumu plūsmā vai atkritumu savākšanas iekārtās, baterijas un/vai akumulatorus saturošu iekārtu galalietotājam šīs baterijas un akumulatorus ir jāizņem un jānodod atsevišķai savākšanai.

Elektros ir elektroninēs jrgangos atliekų (EEJA) direkyva



Visi šiuo simboliu pažymėti gaminiai yra elektros ir elektroninės įrangos atliekos (EEJA pagal Direktivą 2012/19/ES), kurių negalima maišyti su nerūšiuotomis buitinėmis atliekomis. Vietoje to turėtumėte saugoti žmonių sveikatą ir aplinką, atiduodami įrangos atliekas valdžios arba vietos valdžios institucijų paskirtam surinkimo punktui, kad elektros ir elektroninės įrangos atliekos būtų perdirbtos. Tinkamas šalinimas ir perdirbimas padės išvengti galimo neigiamo poveikio aplinkai ir žmonių sveikatai. Norėdami sužinoti, kur tokie surinkimo punktai yra ir kokios juose taikomos sąlygos, susisiekite su pardavėju arba vietos valdžios institucijomis.

16. Garantija

Ja precei ir garantijas periods no pirkuma datuma, mēs to salabosim, nomainīsim vai atgriezīsim bez maksas, ja ražotājs vai izplatītājs apstiprinās, ka tai ir kļūme vai arī tā ir bojāta kvalitātes defektu rezultātā parastas lietošanas apstākļos. Ja vien attiecīgajos tiesību aktos nav noteikts citādi, nomainītai precei vai sastāvdaļai var nebūt jauna, taču tā darbojas labi un ir vismaz līdzvērtīga oriģinālajai precei vai sastāvdaļai. Garantijas termiņš tiek aprēķināts no pirmā preces iegādes datuma, ņemot vērā rēķina datumu. Ja nav derīga rēķina, garantijas laiks tiek skaitīts no izgatavošanas datuma plus trīs mēneši. Ja rēķina izrakstīšanas datums ir vēlāks par faktisko preces piegādes datumu, garantijas termiņš tiek skaitīts no faktiskā piegādes datuma. Saremontētajai vai nomainītajai precei garantija paliek spēkā atlikušajā garantijas periodā, bet ne mazāk kā trīsdesmit (30) dienas. Lai izmantotu garantiju, sazinieties ar preces ražotāju vai izplatītāju un ievērojiet norādījumus Garantijas izmantošanai jāiesniedz precīzs, pilnīgs un skaidrs derīgs pārdošanas rēķins. Iepriekš minētā garantija neattiecas uz kļūmēm, darbības traucējumiem vai bojājumiem, kurus izraisījuši šādi apstākļi: a) nepareiza izmantošana, launprātīga izmantošana vai nepareiza transportēšana, apkope vai uzglabāšana, piemēram, bet ne tikai izmantošana, uzglabāšana vai apkope neatbilstošā temperatūrā, mitrumā vai citos nepiemērotos vides apstākļos; b) nepārvaramas varas vai negadījumu, tīkla vai strāvas padeves pārtraukumu un citu iemeslu, kurus mēs nevaram saprātīgi ietekmēt, rezultātā; c) remonts vai demontāža bez ražotāja atļaujas; d) veids, kādā kaitējumu ir radījuši trešās puses preces vai pakalpojumi; e) preces izmantošana mērķiem, kas nav tie, kuriem tā ir izstrādāta vai paredzēta; f) preces lietošana, pārkāpjot preces instrukcijas; g) preces izmantošana komerciālos nolūkos; vai h) motorollera virsbūves reģistrētais uzkrātais nobraukums ir pārsniedzis 2000 km. Garantija neattiecas uz normālu nolietojumu vai novecošanos, skrāpējumiem, nobrāzumiem un problēmām, kuras izraisījuši pārklājumu, šķīdinātāju vai citu ķīmisku vielu izmantošana preces vispārējās lietošanas laikā. Ja tiek mainīta vai bojāta preces oriģinālā identifikācijas etiķete, šī garantija zaudē spēku. Garantija neattiecas uz preces un pievienoto materiālu integritāti un pilnīgumu. Saņemot preces, tās jāpārbauda uz vietas un nekavējoties jāiebilst pret konstatētajām neatbilstībām. Iepriekš minētais garantijas paziņojums attiecas uz mūsu precēm. Šī garantija piešķir konkrētas likumīgas tiesības un citas tiesības, kas jums var būt saskaņā ar likumu. Nekas šajā dokumentā neietekmē jūsu tiesības tādā veidā, kas nav pakļauts izslēgšanai vai ierobežošanai saskaņā ar likumu.

Preces garantijas informācija:

Šī prece ir tāda pati kā jebkuras mehāniskās daļas. Motorollers var izturēt lielu slodzi un nodilumu. Dažādi materiāli un sastāvdaļas (motorollera tehnika, ass) var atšķirīgi reaģēt uz nodilumu vai nogurumu. Ja sastāvdaļa ir sasniegusi paredzēto kalpošanas laiku, tā var pēkšņi sabojāties, radot traumas risku. Ja tiek konstatēta problēma, lūdzu, savlaicīgi salabojiet un nomainiet detaļas. Ja lielas slodzes zonā ir plaisas, skrāpējumi un krāsas izmaiņas, tas norāda, ka sastāvdaļa ir pārsniegusi savu kalpošanas laiku. Lūdzu, sazinieties ar ražotāju vai izplatītāju, lai sastāvdaļu pēc iespējas ātrāk nomainītu.

Navee nodrošina garantijas apkalpošanu saskaņā ar vietējiem noteikumiem, taču dažādām daļām ir atšķirīgi garantijas periodi. Lai iegūtu sīkaku informāciju, lūdzu, sazinieties ar oficiālo Navee vai vietējo izplatītāju.

Garantijas karte

Lai aizsargātu savas likumīgās tiesības un intereses, iegādājoties precī, iesakām skaidri aizpildīt šādu informāciju un uzlikt pārdošanas zīmogu:

Lietotāja informācija	Pilns vārds		E-pasts
	Pasta adrese		
	Kontaktpersonas numurs		Pasta indekss
Informācija par izstrādājumu	Preces nosaukums		Pārdošanas datums
	Preces modelis		Rēķina numurs
Informācija par pārdevēju	Nosaukums		Kontaktpersonas numurs
	Adrese		Pasta indekss
Piezīme.			
(1) Šī veidlapa jāapstiprina ar pārdevēja zīmogu.			
(2) Precēm, kas attiecas uz attiecīgajiem "trīs garantiju" noteikumiem, šī garantijas karte ir līdzvērtīga "trīs garantiju sertifikātam".			
(2) Tehniskās apkopes ieraksts ir atkarīgs no pilnvarotās servisa organizācijas izsniegtās kvīts. Pēc servisa izmantošanas glabājiet to drošā vietā.			

Akumulatora lādētājs

BRĪDINĀJUMS

1. Lādētājs ir paredzēts lietošanai tikai telpās. Nepakļaujiet to lietus vai sniega iedarbībai.
2. Neizmantojiet baterijām, kas nav paredzētas atkārtotai uzlādei, jo tās var pārkarst un sabojāties.
3. Nepareizi izmantojot cita veida baterijas, tās var pārsprāgt, izraisot traumas un bojājumus.
4. Nededziniet un neizjauciet baterijas un neradiet to īssavienojumu.
5. Ja bateriju veiktspēja ievērojami samazinās, ir pienācis laiks tās nomainīt.
6. Ja lādētājs netiek lietots, uzglabājiet to vēsā un sausā vietā.
7. Pirms izveidojat vai pārtraucat savienojumu ar bateriju, atvienojiet barošanas avotu.
8. Sprādzienbīstamas gāzes. Sargājiet no liesmām un dzirkstelēm. Nodrošiniet atbilstošu ventilāciju uzlādes laikā.
9. Uzlādes laikā baterija jānovieto labi vēdināmā vietā.
10. Uzglabājiet elektroierīces bērniem vai personām ar nepietiekamām spējām. Neļaujiet tām lietot ierīces bez uzraudzības.
11. Šo ierīci nav paredzēts lietot personām (tostarp bērniem) ar ierobežotām fiziskajām, maņu un garīgajām spējām vai nepietiekamu pieredzi un zināšanām, ja vien par viņu drošību atbildīgā persona nav nodrošinājusi ierīces lietošanas uzraudzību vai sniegusi instrukcijas.
12. Šo ierīci var lietot bērni vecumā no 8 gadiem, kā arī personas ar ierobežotām fiziskajām, maņu vai garīgajām spējām vai pieredzes un zināšanu trūkumu, ja tām tiek sniegta uzraudzība vai instrukcijas par ierīces lietošanu drošā veidā un ja tās saprot ar to saistītos apdraudējumus. Bērni nedrīkst spēlēties ar ierīci. Bērni bez uzraudzības nedrīkst veikt tīrīšanu un apkopi.
13. Šī transformatora ārējo elastīgo kabeli vai vadu nevar nomainīt; ja vads ir bojāts, no transformatora ir jāatbrīvojas.
14. Ja barošanas vads ir bojāts, tas jānomaina ar speciālu vadu vai komplektu, kas pieejams pie ražotāja vai tā servisa pārstāvja.

Uzlādes instrukcijas

1. Pievienojiet lādētāju tieši barošanas avotam. Nekad neizmantojiet pagarinātājus.
2. Lādētājs var uzlādēt tikai litija jonu baterijas LI- 0554200130NA.
3. Izvairieties no reversās uzlādes.
4. Lādētāji nav paredzēti automobiļu akumulatoru uzlādei.

Akumulatora komplekts

BRĪDINĀJUMS

1. Nedemontējiet, neatveriet un nesasmalciniet sekundāros elementus vai baterijas.
2. Glabājiet baterijas bērniem nepieejamā vietā. Ja baterijas lieto bērni, tos nepieciešams uzraudzīt. Īpaši glabājiet mazas baterijas maziem bērniem nepieejamā vietā.
3. Ja kāds elements vai baterija ir norīta, nekavējoties meklējiet medicīnisku palīdzību.
4. Nepakļaujiet elementus vai baterijas karstuma vai uguns iedarbībai. Izvairieties no glabāšanas tiešos saules staros.
5. Neradiet īssavienojumu elementā vai baterijā. Neuzglabājiet elementus vai baterijas pavisā kastē vai atvilktnē, kur tie var radīt īssavienojumu savstarpēji vai ar citiem metāla priekšmetiem.
6. Neizņemiet elementu vai bateriju no oriģinālā iepakojuma, kamēr tas nav nepieciešams lietošanai.
7. Nepakļaujiet elementus vai baterijas mehāniskiem triecieniem.
8. Ja no elementa noplūst šķidrums, nepieļaujiet, lai šķidrums nonāktu saskarē ar ādu vai acīm. Ja notikusi saskare, skartās vietas nomazgājiet ar lielu daudzumu ūdens un vērsieties pēc medicīniskas konsultācijas.
9. Neizmantojiet citus lādētājus, izņemot tos, kas īpaši paredzēti lietošanai kopā ar šo iekārtu.
10. Ievērojiet plusa (+) un mīnusa (-) zīmes uz elementa, baterijas un iekārtas un pārliecinieties par pareizu lietošanu.
11. Neizmantojiet elementus vai baterijas, kas nav paredzētas lietošanai kopā ar šo iekārtu.
12. Nelieciet ierīcē kopā dažādu ražotāju, ietilpības, izmēra vai tipa elementus.
13. Vienmēr iegādājieties ierīces ražotāja ieteikto bateriju, kas paredzēta attiecīgajai ierīcei.
14. Uzglabājiet šūnas un baterijas tīras un sausas.
15. Ja elementi vai baterijas spaiļes kļūst netīras, noslaukiet tās ar tīru, sausu drānu.
16. Sekundārie elementi un baterijas pirms lietošanas ir jāuzlādē. Vienmēr izmantojiet atbilstošu lādētāju un skatiet ražotāja norādījumus vai iekārtas rokasgrāmatu, lai noskaidrotu pareizas uzlādes instrukcijas.
17. Neatstājiet bateriju ilgstoši lādētjies, ja tā netiek lietota.
18. Pēc ilgākas uzglabāšanas var būt nepieciešams vairākas reizes uzlādēt un izlādēt elementus vai baterijas, lai iegūtu maksimālu veiktspēju.
19. Saglabājiet oriģinālo produkta literatūru turpmākai lietošanai.
20. Šūnu vai bateriju izmantojiet tikai paredzētajiem nolūkiem.
21. Ja iespējams, izņemiet bateriju no iekārtas, kad to neizmanto.
22. Atbilstoši atbrīvojieties no baterijas.

